

省エネトリプルガードコート

20年耐候・業界最高断熱・防錆/防水保証：屋根メンテナンスの常識を覆すシステム

耐候性20年

断熱ビーズ層60%

防錆10年保証

防水10年保証

建物と資産を守る、究極の「省エネトリプルガード」とは

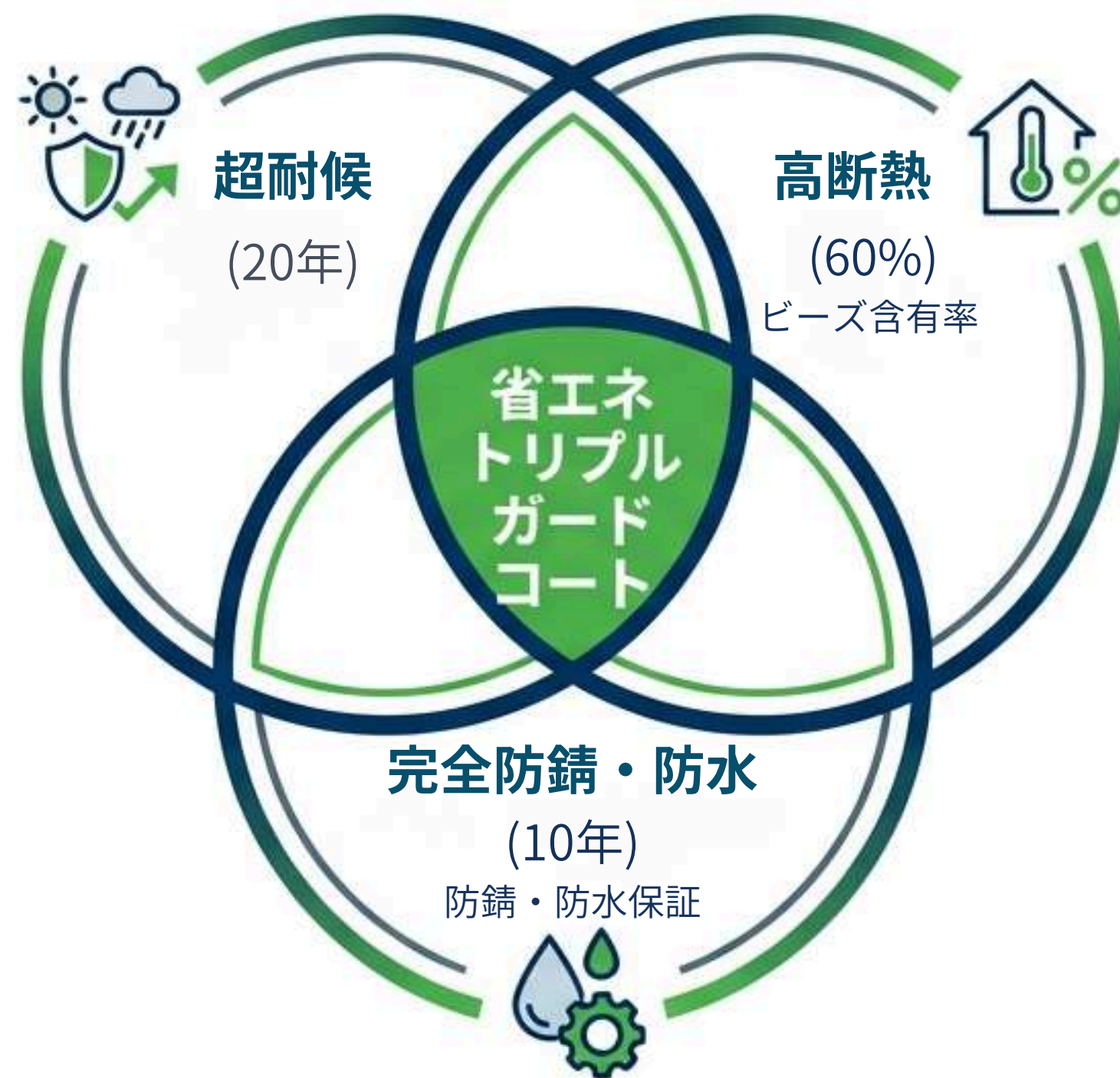

建物の未来を守る投資を、今。



株式会社スケッチ
ビジネスマネジメント

資産を守るための「安心」と「性能」：省エネトリプルガードの特徴



高耐候

20年耐候

塗り替え頻度を最小限に抑え、ライフサイクルコストを大幅に削減します。



長期保証

10年保証

プランに応じて防錆または防水の長期保証を付帯。施工後も安心が続きます。

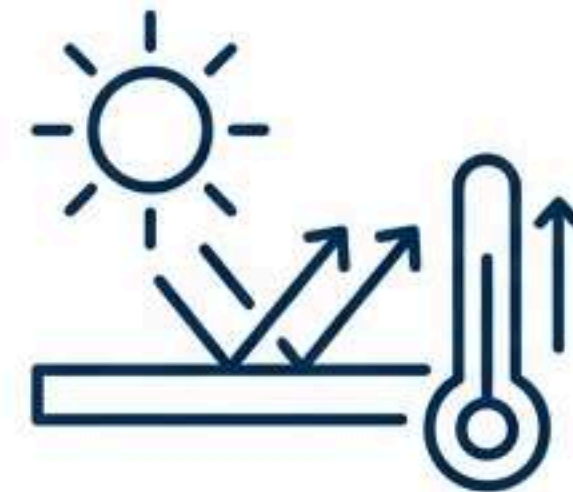

省エネ

遮熱 + 断熱

室内の温度上昇を抑制し、空調負荷を低減。職場環境の改善にも貢献。



【特長】 スーパーガラスバリア搭載：汚れによる反射率低下を防ぎ、遮熱性能を長期間維持します。

20年耐候がもたらす長期的なライフサイクルコストメリット



初期投資の価値は、20年間の安心とメンテナンスフリーで証明されます。

省エネトリプルガードコート of 構成戦略商品

The Technology Core:機能別レイヤーの役割



Rust Shield : ラストシールド

強力な防錆効果。金属屋根に対する腐食防止の要となるベース層



Waterproof Polyurea : 防水ポリウレア

圧倒的な防水・止水機能。スレート屋根の漏水を完全にシャットアウトする強靱な塗膜



Energy Save Cover Coat : 省エネカバーコート

断熱効果。熱の伝わりを抑え、保温および外部からの熱の侵入をブロック。



Energy Save Shield Pu : 第三世代脂肪族ポリウレア(遮熱)

遮熱効果。太陽光を効率よく反射し、屋根表面温度の上昇を防ぐ。



Super Glass Barrier : スーパーグラスバリア

防汚効果。表面をガラス質でガードし、汚れの付着による日射反射率の低下を防ぐ。

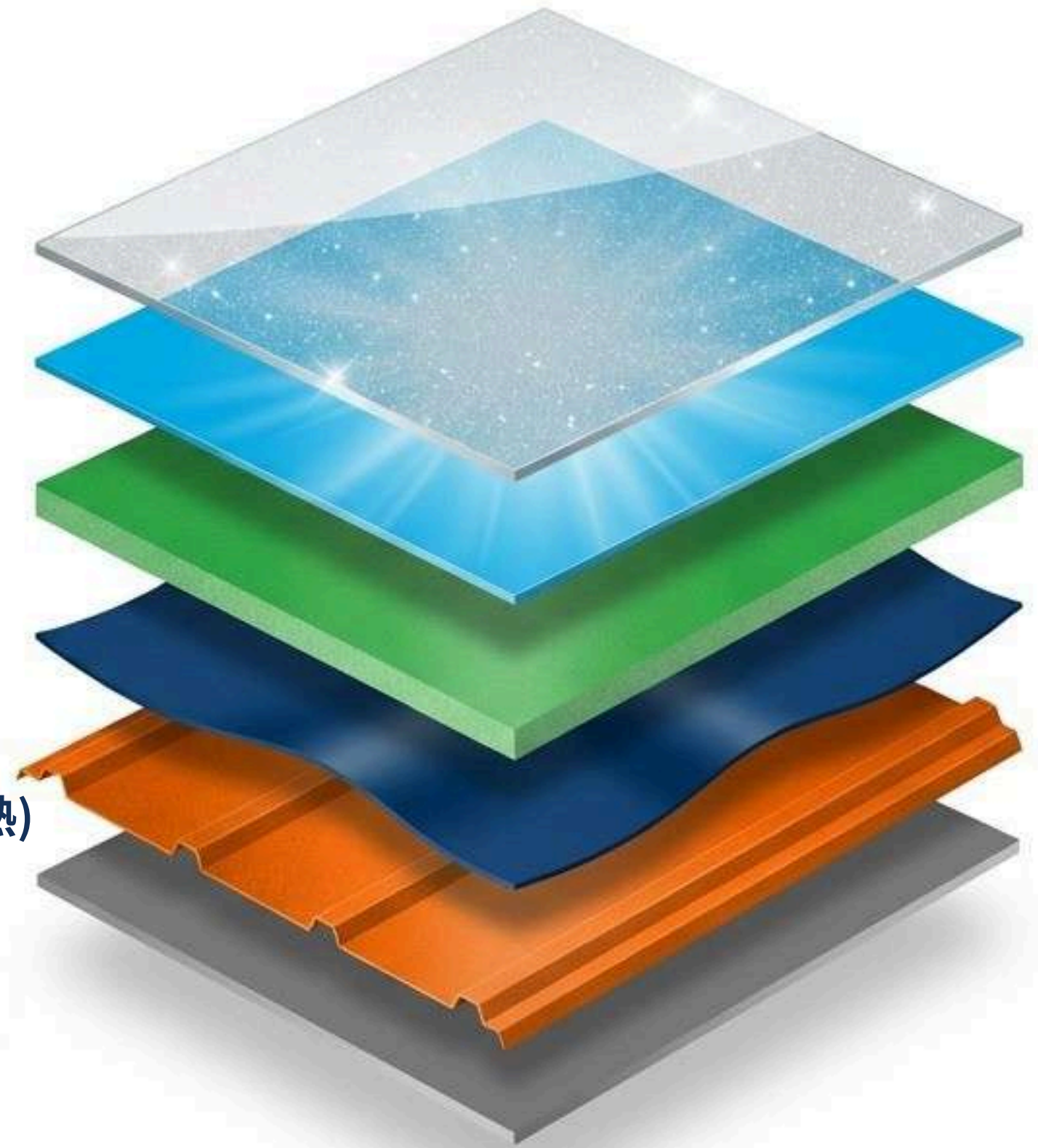

防水/防錆10年保証のメカニズム

赤サビを黒サビに変えて封じ込める



施工前 (Before)



施工後 (After)



メカニズム

ラストシールド+防水ポリウレアの二重防御により、10年間のサビ再発を保証します。

業界最強の断熱性能：中空ビーズ含有率60%

他社製品
(30-40%)

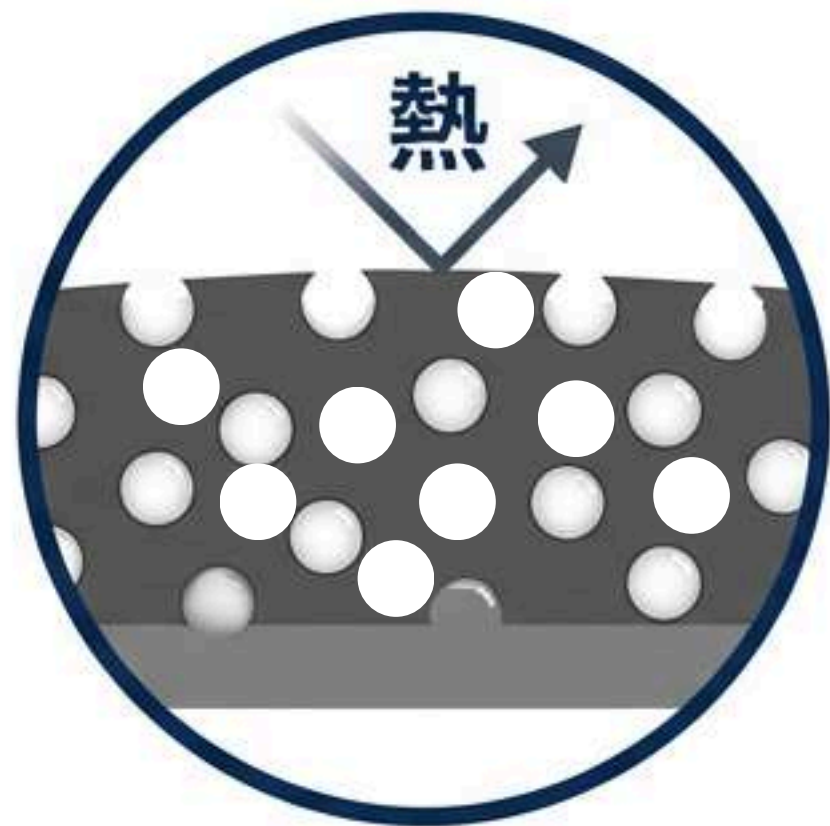

トリプルガード
(60%)

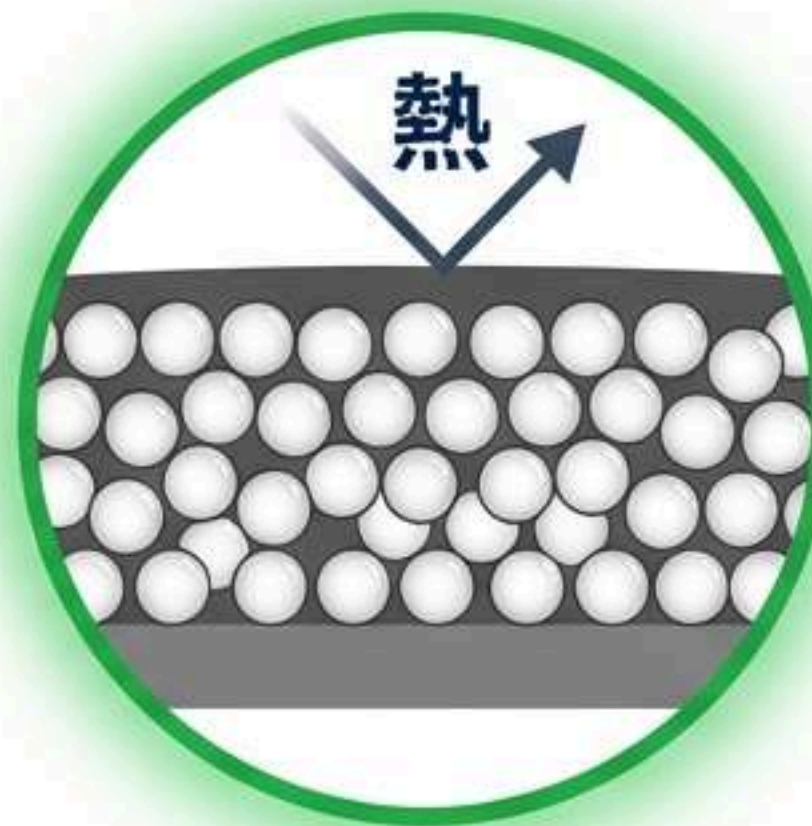

断熱性能は中空ビーズの量で決まる。業界トップクラスの60%含有により、熱の移動を徹底的にブロック。



熱を反射



熱を保持

=



15%以上の
省エネ効果

サーモグラフィによる効果検証

表面温度マイナス20°C以上の低減効果

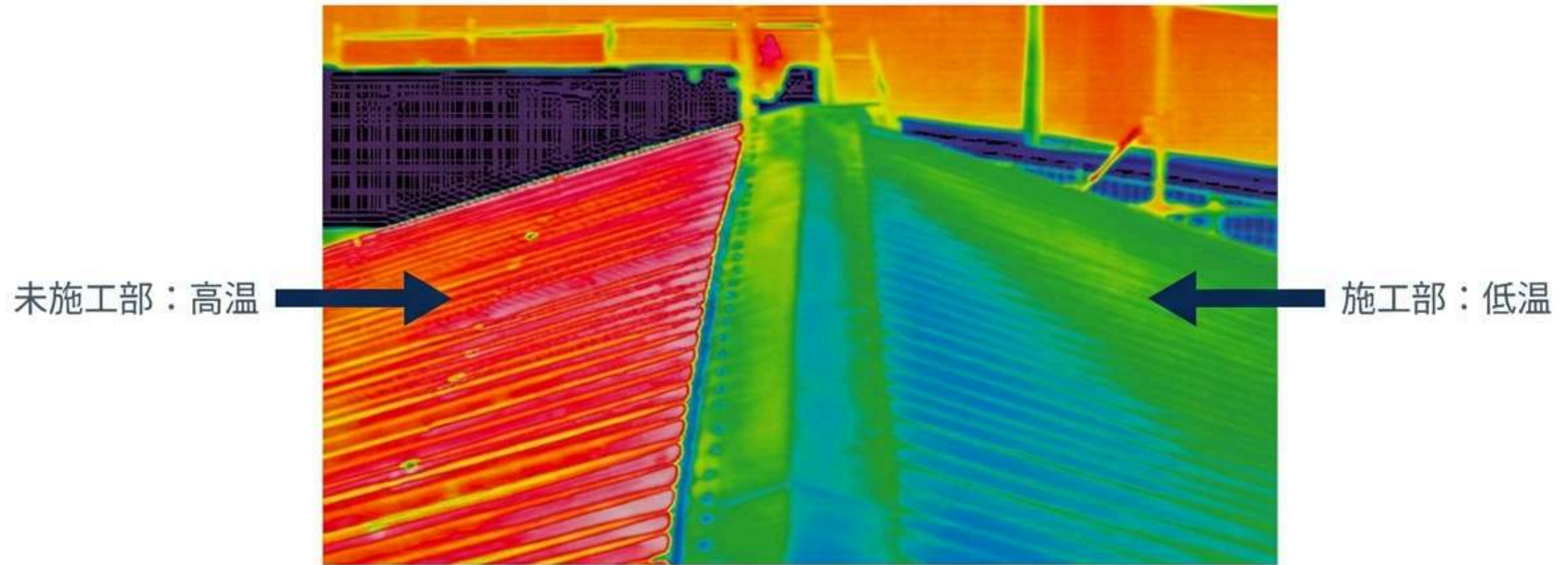

 屋根表面温度：
20°C～30°C 低減

 室内温度：
空調効率が大幅向上

 **夏場の電力消費を抑制**

完全防水：水の侵入をシャットアウト

継ぎ目のない強靱な塗膜が雨漏りを防ぐ



シームレス施工

継ぎ目がないため、水が入る隙間を完全に埋めます。



強靱な塗膜

ポリウレア樹脂が建物の動きに追従し、ひび割れを防ぎます。



資産保護

雨漏りによる工場内の機械や在庫への被害を未然に防ぎます。

20年超耐候の秘密：脂肪族遮熱ポリウレア

紫外線に強く加水分解し辛い「脂肪族」が劣化を防ぐ

耐用年数

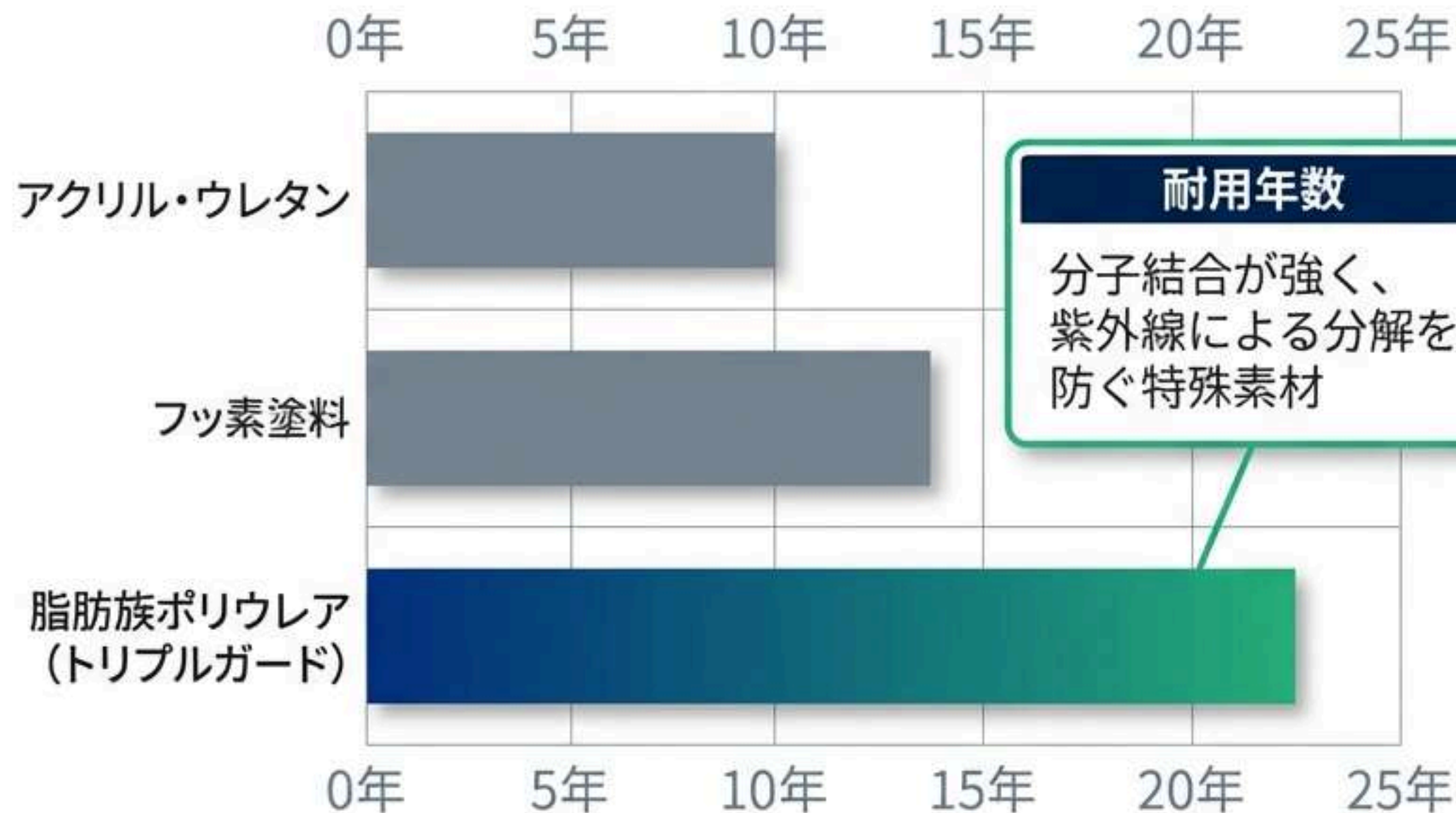

脂肪族 (Aliphatic) と芳香族 (Aromatic) の違い

一般的な防水材 (芳香族) は紫外線で黄変・劣化しますが、本製品は「脂肪族」を採用することで、20年以上の耐候性を実現しました。

遮熱性能

コート剤に含まれる酸化チタンが太陽熱を強く反射します。

遮熱性能を持続させる「スーパーグラスバリア」

汚れによる反射率低下を防ぎ、美観を維持する、セルフクリーニング機能





塗布済み

未塗布

※施工後 5年経過

Super Glass Barrier (スーパーグラスバリア)

-  1. **帯電防止 (Anti-static)** : 静電気を防ぎ、ホコリを寄せ付けない
-  2. **超親水性 (Super-hydrophilic)** : 雨水が汚れの下に入り込み、洗い流す
-  3. **効果 (Effect)** : 赤外線反射率の低下 (通常-10%) を防止し、省エネ性能を20年維持

他社製品との性能比較

比較項目	トリプルガード (本製品)	A社 (一般遮熱塗料)	B社 (断熱塗料)
耐候性	20年以上 (脂肪族ポリウレア)	10-15年 (シリコン/フッ素)	10年程度
断熱ビーズ含有率	60%	なし	30-40%
防錆・防水保証	10年保証 (加水分解しづらい)	なし (加水分解あり)	なし (加水分解あり)
防汚性能	標準装備 (ガラスバリア)	なし (汚れやすい/遮熱性能10%ダウン)	なし (汚れやすい/遮熱性能10%ダウン)
20年間のコスト	塗装1回のみ	塗装2回 (高コスト)	塗装2回 (高コスト)

20年耐候屋根プラン比較・価格一覧

対象屋根	プラン名	工程数	機能					10年保証	価格
			防錆	防水	断熱	遮熱	防汚		
金属折半	防錆・遮熱	3	○			○	○	防錆	7,000円/m ²
	防錆・断熱・遮熱	4	○		○	○	○	防錆	8,800円/m ²
スレート	防水・遮熱	5		○		○	○	防水	10,800円/m ²
	防水・断熱・遮熱	6		○	○	○	○	防水	12,000円/m ²
コンクリート	防水	4		○				防水	12,000円/m ²
	防水・遮熱	6		○		○	○	防水	13,500円/m ²
	防水・断熱・遮熱	6		○	○	○	○	防水	15,000円/m ²

金属折半屋根：防錆・遮熱プラン

コストパフォーマンスに優れた防錆・遮熱モデル

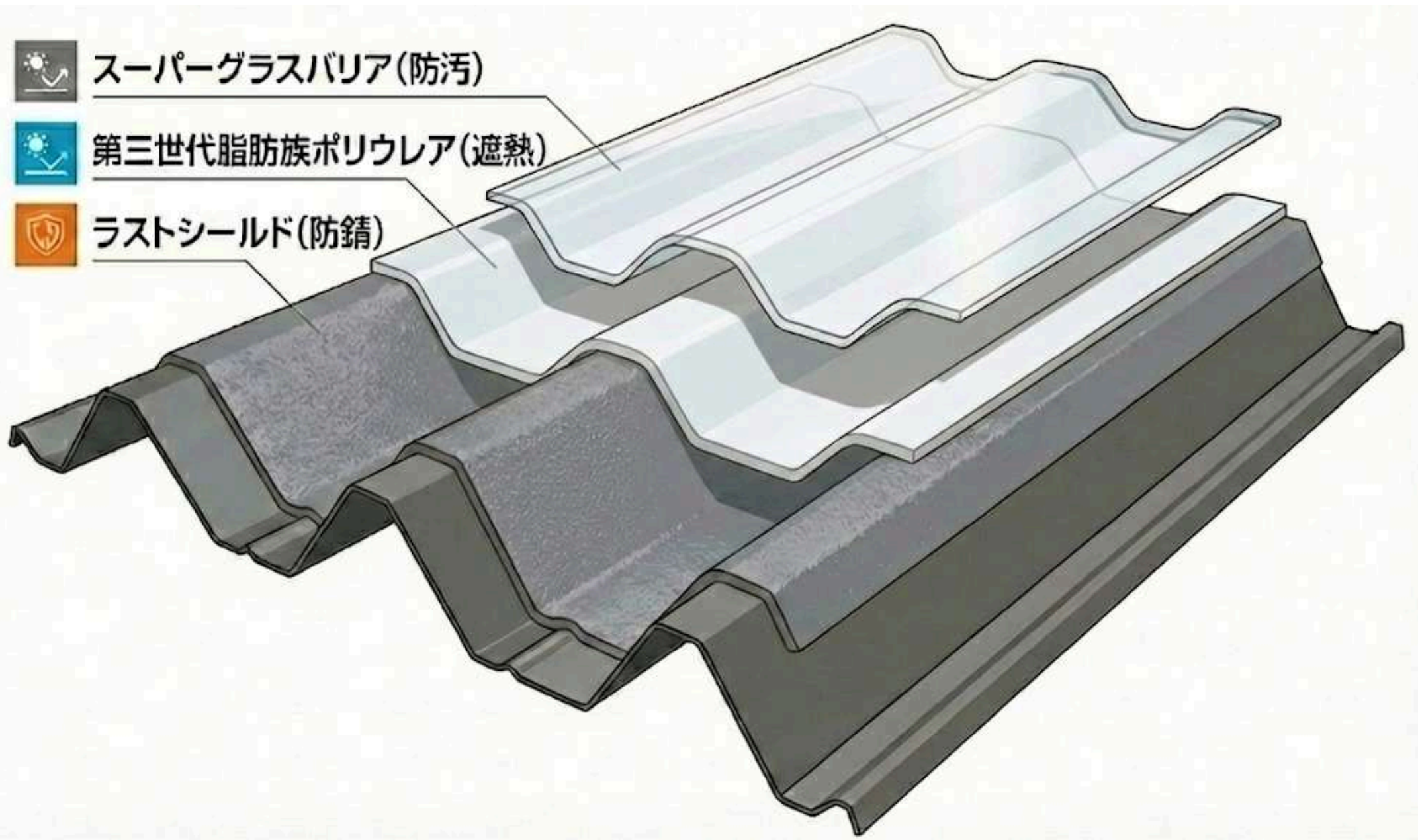

防錆 + 遮熱 + 防汚

7,000 円/m²

- 工程数：3工程
- 保証：防錆10年保証
- 耐候年数：20年

金属折半屋根：防錆・断熱・遮熱プラン

断熱性能をプラスした最上位モデル

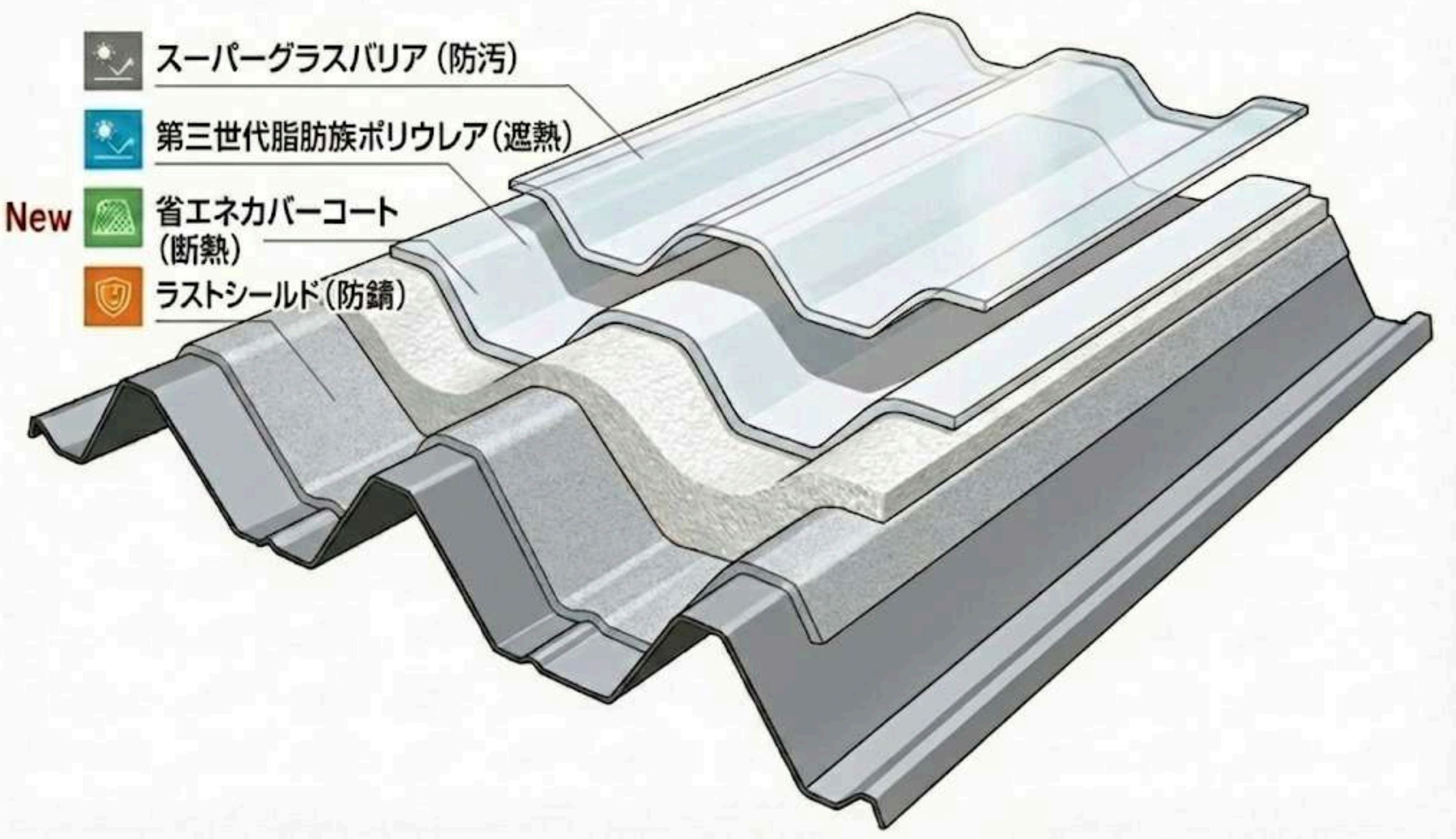

防錆 + 断熱 + 遮熱 + 防汚

8,800 円/m²

- 工程数：4工程
- 保証：防錆10年保証
- 耐候年数：20年
- 特長：断熱層が熱の侵入をさらに低減

スレート屋根：防水・遮熱プラン

二重の防水層で漏水を完全ブロック

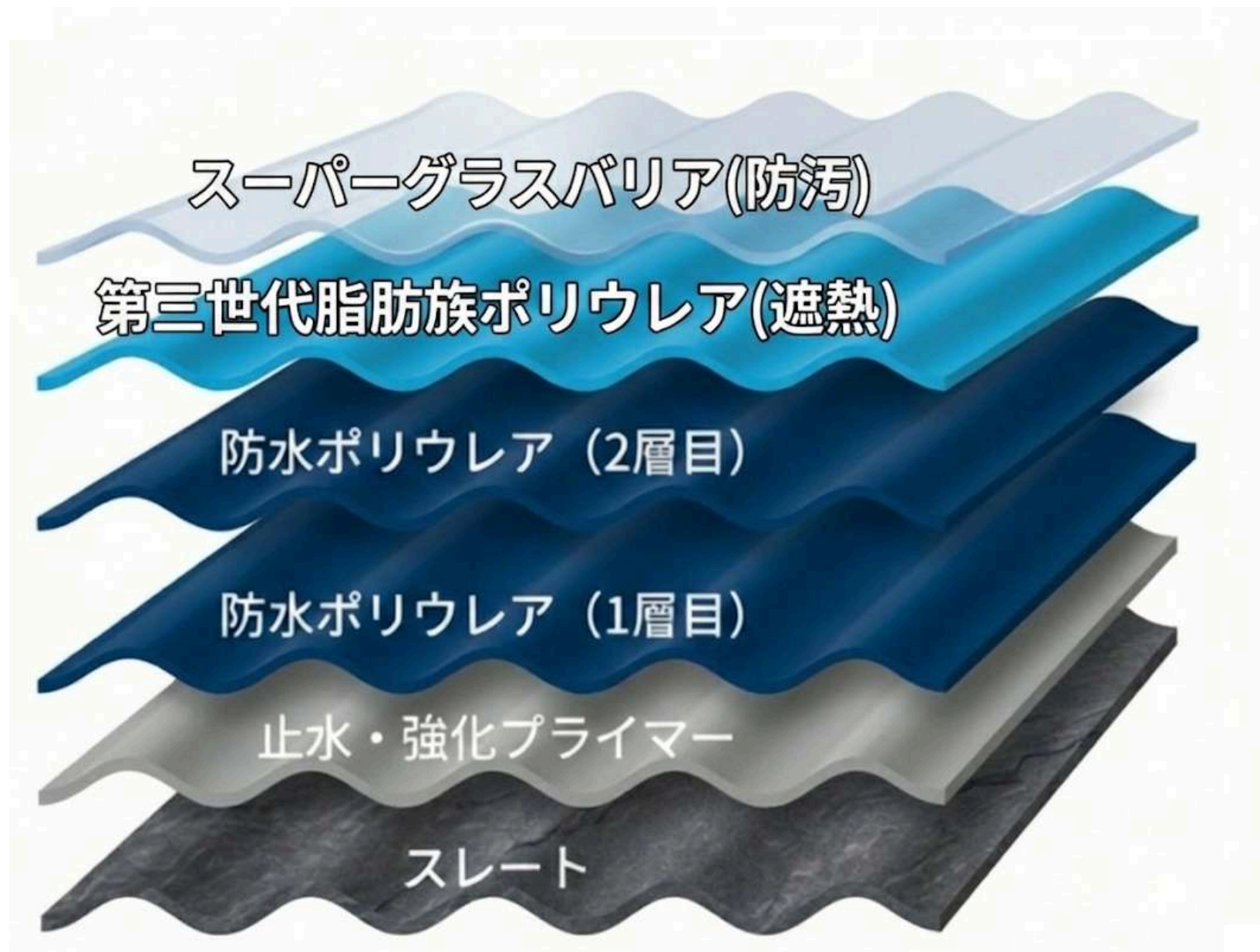

止水 + 防水×2 + 遮熱 + 防汚

10,800 円/m²

- 工程数：5工程
- 保証：防水10年保証
- 耐候年数：20年

スレート屋根：防水・断熱・遮熱プラン

防水・遮熱・断熱を極めた最高峰プラン



防水 + 断熱 + 遮熱 + 防汚

12,000 円/m²

- 工程数：6工程
- 保証：防水10年保証
- 耐候年数：20年
- 特長：究極の防水性能と断熱性能の融合

コンクリート陸屋根：防水プラン

厚い防水層で漏水をしっかりとブロック

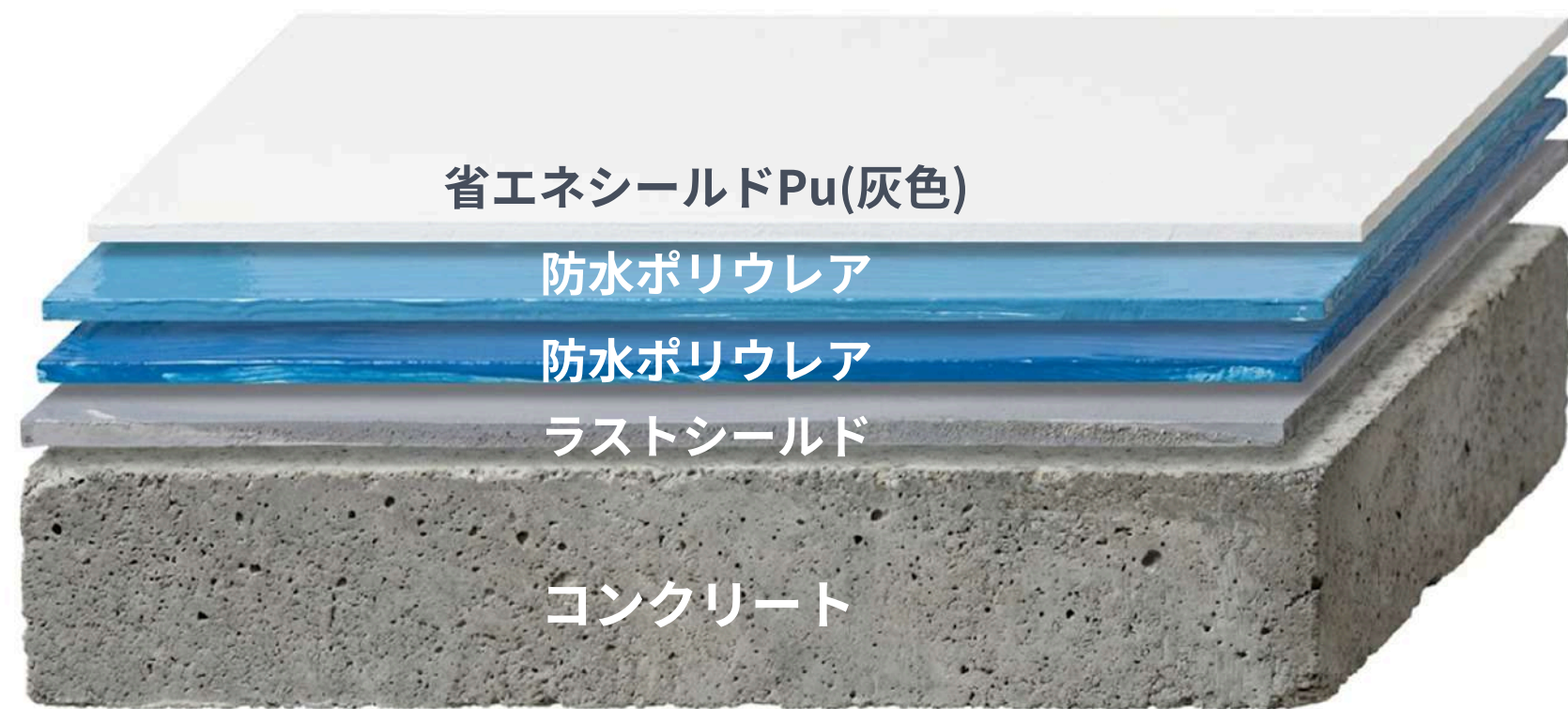

止水 + 防水 × 2 + 保護

12,000 円/m²

- 工程数：4工程
- 保証：防水10年保証
- 耐候年数：20年

コンクリート陸屋根：防水・遮熱プラン

二重の防水層で漏水を完全にブロック

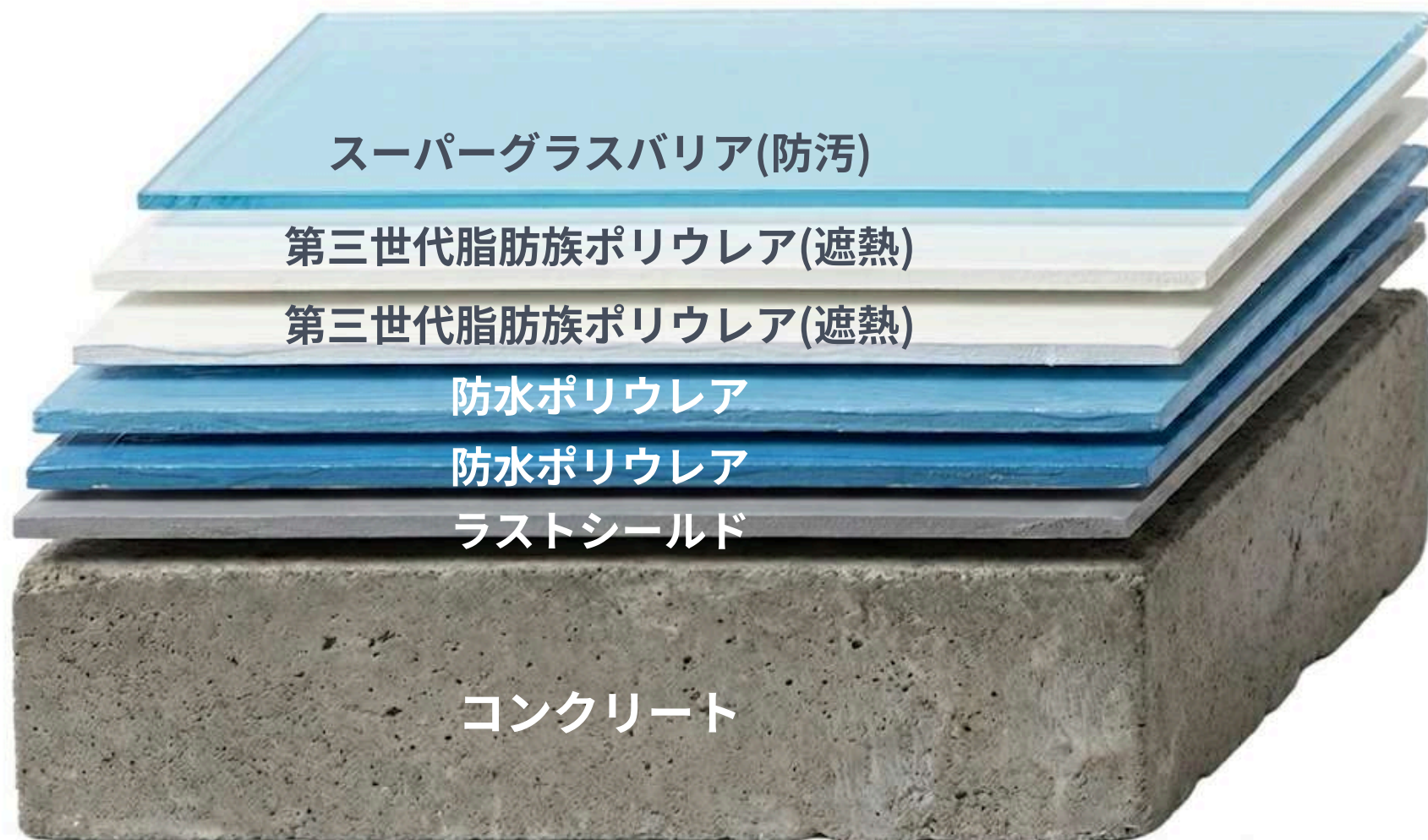

止水 + 防水×2 + 遮熱×2 + 防汚

13,500 円/m²

- 工程数：6工程
- 保証：防水10年保証
- 耐候年数：20年

コンクリート陸屋根：防水・断熱・遮熱プラン

防水・断熱・遮熱を備えた最高仕様プラン

止水 + 防水×2 + 断熱 + 遮熱 + 防汚

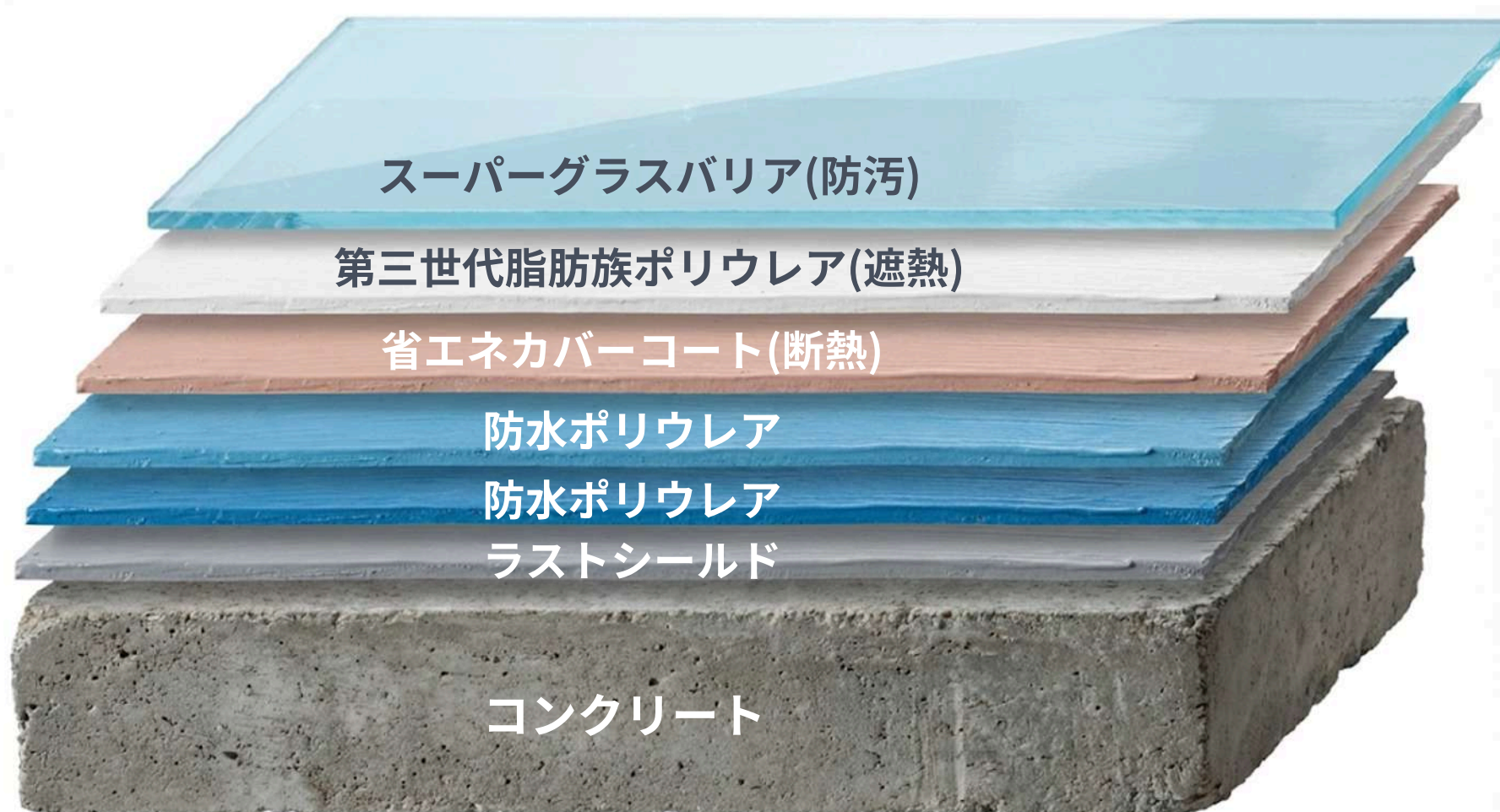

15,000 円/m²

- 工程数：6工程
- 保証：防水10年保証
- 耐候年数：20年

お問い合わせ・現地調査のご依頼

まずは建物の現状診断から

Next Steps

1. 現地調査（無料診断）
2. プラン提案・お見積り
3. 施工・アフターフォロー



お問い合わせ先:

株式会社スケッチビジネスマネジメント 〒111-0053 東京都台東区浅草橋2-25-10 チャコペーパー会館2F

TEL : 03-5825-6503 Mail : info@sketch.co.jp